



免許不要？
どこを走るの？



東京海上ホールディングス

WHILL社と東京海上ホールディングスは資本業務提携にあり、近距離モビリティのより安全で便利な利活用を推進する事を目的として、本ガイドブックを制作いたしました。

近距離モビリティで
もっと安心・快適に移動していただくために

安全利用ガイドブック



東京海上ホールディングス 共同制作

webでも check!



目次

近距離モビリティとは.....	3-4
近距離モビリティのタイプ.....	5-6
「歩行者」としてのルール.....	7-8
通行時に気をつけること.....	9-10
乗車時の心得.....	11-12

付録 WHILLについて 詳しく!

スクータータイプ「Model S」の乗り方.....	15-17
チェアタイプ「Model C2/F」の乗り方.....	18-19
「Model C2/F」他の移動手段と併用するには.....	21-22
バス・タクシーでの固定方法.....	23-24
機体のサポート箇所.....	25-26
より長く快適に使っていただくために.....	27-28
より安全にご利用いただくための各地での取り組み.....	29
困ったときは.....	30



近距離モビリティとは

免許不要で歩道を走れる、
歩行領域をカバーする電動の近距離用の移動手段です。
時速6km/h以下で走行し、
道路交通法上、歩行者扱いとなります。

電動車椅子の規格について

近距離モビリティは「電動車椅子の規格」で作られています。この規格とは、道路交通法施行規則第一章第一条第一条の四で定められており、主に以下のような規格に準じています。

1. 車体の大きさ

長さ：120cm以内
幅：70cm以内
高さ：109cm以内

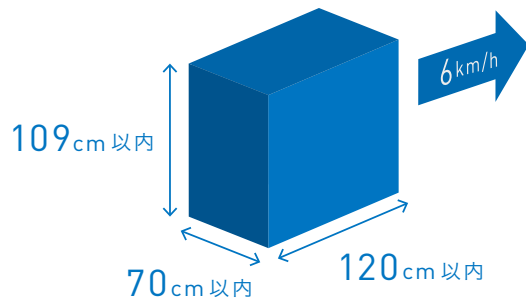

2. 車体の構造

- ・原動機として電動機を用いること
- ・6km/hを超える速度を出すことができないこと
- ・歩行者に危害を及ぼすおそれがある鋭利な突出部がないこと
- ・自動車又は原動機付自転車と外観を通じて明確に識別できること

参考：道路交通法施行規則第一章第一条第一条の四



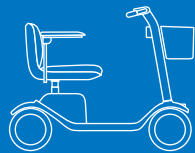

スクータータイプ

ハンドルがあり長い距離を走ることができます。

近距離モビリティのタイプ



チェアタイプ

片手で操作でき小回りがききます。



「歩行者」としてのルール

近距離モビリティは道路交通法上で「歩行者」の扱いです。

走行できる場所は“歩行領域”になります。

道路標識でも「歩行者」としてのルールが適用されます。

歩道あり

歩道を走行

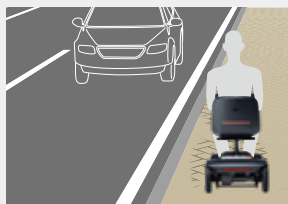

歩道なし

路側帯を右側通行

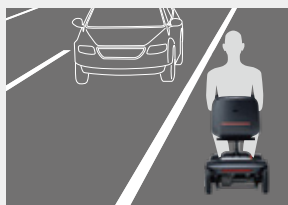

歩道・路側帯なし

道路を右側通行

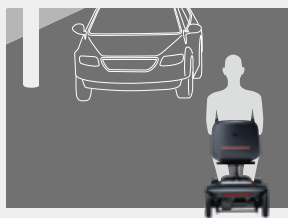

走行 OK



走行 NG



TIPS

「歩行者」とはいえ近距離モビリティは乗り物です。

みんなが快適に安心して通行するため、周りの安全を確認したり、譲り合いの気持ちで走行しましょう！



通行時に気をつけること

道路を横断するとき

横断歩道を通行

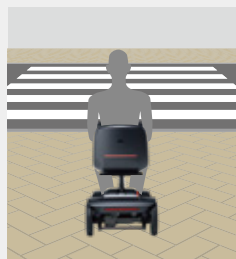

踏切を渡るとき

手前で一旦停止
線路に対し直角に通行

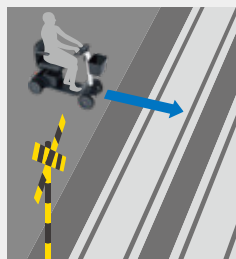

信号を渡るとき

余裕を持って
次の「青」を待つ



TIPS

踏切や曲がり角、死角になる場所では一旦止まり、周囲の安全を確認してから通行しましょう！心と時間に余裕をもって外出を楽しんで！



乗車時の心得

※操作には正確な注意力と判断力が要求されます。
ご不安の際はご家族やお医者様などにご相談ください。

飲酒後や体調不良時の
運転は避ける



携帯電話の
ながら運転はしない



身体を機体から
乗り出さない



坂道

走行時は直角に進入し、
上り降りともに「前進」で
通行
※機種によって登坂角度は異なる



段差

走行時は
直角に進入
※機種によって越えられる高さは異なる



深い溝

踏切や路上の溝
走行時は直角に進入



注意すべき 場所や時間



傾斜地

身体の重心を
斜面の高い方に
かけながら通行



夜道

ライトや
反射板を活用



悪天候

路面が濡れていたり
凍結している場合は
注意

WHILLについて
詳しく！

WHILLは近距離モビリティの一つで、免許不要で歩道を走れ、「歩行者」の扱いです。近年は免許返納後の移動手段として全国の自動車ディーラーなどで続々と取扱いが増えています。

全国の
WHILL取扱網
普及拡大中！

S



スクータータイプ Model S の乗り方

1



キーを差し込み電源を入れます。

2



「D(右)」のアクセルレバーを握れば前進、「R(左)」を握れば後進します。アクセルレバーを離すとブレーキがかかります。

3



進みたい先にハンドルを切り、方向転換をします。

乗車時の基本姿勢



両手の基本位置はハンドルにあり、アクセルレバーは片方ずつ握ってください。

※指を同時に両レバーにかけないでください。



走行中は機体から足などを出さないでください。

※レバーから手を離せばブレーキがかかりますので、足で咄嗟に止めようとするのはやめてください。

フロントライトスイッチ

夜道を照らす、ライトを付けることができます。

バッテリー残量表示

LEDでバッテリー残量を表示します。

速度調整ダイヤル

6km/hまで最高速度を自由に調節できます。



アクセルレバー

左側を握ることで、バックすることができます。(手を離すことで停止します。)

サウンドボタン

周囲に存在を伝える場合などに通知音を鳴らすことができます。

アクセルレバー

右側を握ることで、前進することができます。(手を離すことで停止します。)



段差乗り越え **7.5 cm**



走行可能距離 **33 km**

重要!

電源が切られた状態で、乗り降りしましょう！
服や身体が操作部に当たり、思わず動いてしまうことがあります。

操作動画は
こちらから
視聴可能！



C2/F



チェアタイプ

Model C2/F の乗り方

※スクータータイプ「Model S」には当てはまりません。

1



電源ボタンを押して電源を入れます。

2



「+/-」で速度を4段階で調整します。

3



進みたい先にコントローラーを倒します。手を離すとブレーキがかかります。



段差乗り越え

C2: 5cm
F: 3.5cm



最小回転半径

C2: 76cm
F: 78cm



重要!

電源が切られた状態で、乗り降りしましょう！
服や身体が操作部に当たり、思わず動い
てしまうことがあります。

操作動画は
こちらから
視聴可能！



✓ WHILL 利用前チェックリスト

WHILLをより快適に使うために必ずチェックしましょう！

- WHILLでの移動は歩行者扱い。「歩行者」としての交通ルールやマナー(本ガイドブックp7~8)、製品使用の注意点を理解した。
- 本体付属の取扱説明書に記載の製品使用の際における、安全上の警告や注意の内容を正しく理解した。
- 自分自身で何度かWHILLの操作を練習をし、操作方法を正しく理解した。
- アクセルレバー/コントローラーから手を離せばブレーキがかかることを何度か練習し、正しく理解した。
- 乗り降りする際は、電源が切っていることを毎回確認することを、正しく理解した。
- 操作に必要な注意力や判断力を備えている。
※不安な場合はご家族やお医者様にご相談ください。

上記項目すべてについて、確認しました。

年 月 日 署名:

C2/F



Model C2/F 他の移動手段との併用

※スクータータイプ「Model S」には当てはまりません。

チェアタイプはその場で一回転できる高い小回り性能が特徴です。屋内などにも入りやすいほか、分解や折りたたみができるため、交通機関を利用して行動範囲をぐんと広げることができます。



エレベーターの中でも回転できます！



車載



列車



飛行機



飛行機を利用する際の
詳しい情報はこちら



TIPS

公共交通機関を利用する際は、事前のお問い合わせが安心。
また、周囲の人との譲り合いの気持ちで利用しましょう！



Model C2/F 固定方法(バス・タクシー)

※スクータータイプ「Model S」には当てはまりません。

WHILLユーザーさまへ

バスやタクシーを利用される際、こちらのページを乗務員の方へお見せください。固定場所などを紹介しています。

■ 本体固定箇所 ■ 本体の固定には使用しない

Model C2の場合

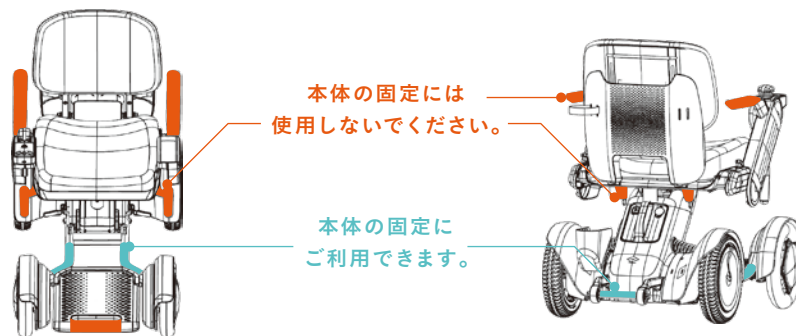

Model Fの場合

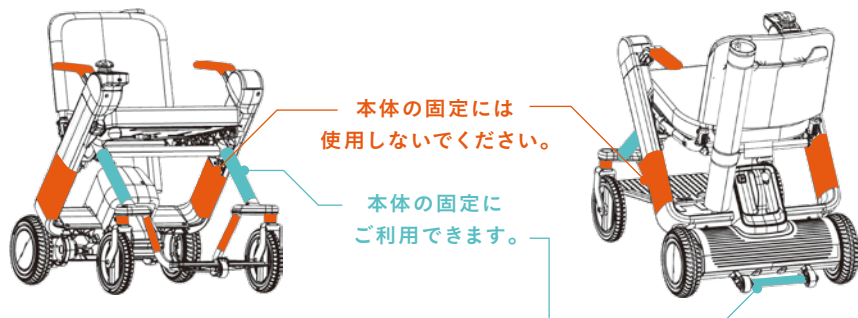

1

背後から押す設計ではないため、利用者様ご自身で操作してください。

※サポートが必要な場合は、アームレスト(肘置き)の先端を後ろから支えていただけます。P25(次ページ)に図解しています。

2

機体固定後は必ず電源を切ってください。

3

走行中はバスやタクシーのシートに移乗してください。万一の事故の際に危険です。

※公共交通機関によっては操作方法や規格の違いにより対応が異なる場合がございます。事前のお問い合わせをおすすめします。

スロープを利用する時は

上り坂は
体重を前に!



下り坂は
体重を後ろに!



重要!

速度設定を落として、ゆっくりかつ慎重にスロープを登り降りしてください。

※バス事業者様へ
乗降時は「ニーリング*」機能を活用することを推奨いたします。

*ニーリング:バスのエアサスペンションで車高を低くする調節する機能。停車時のみ使用可能。



Model C2/F 固定方法 機体のサポート箇所

※スクータータイプ「Model S」には当てはまりません。

後ろからサポートできる、固定部を紹介しています。

なんらかの理由で一時的に後ろからサポートする必要がある場合の参考としてご活用ください。

■ 固定部のため後ろからサポート可能

■ 可動部のため後ろから押さない

Model C2の場合

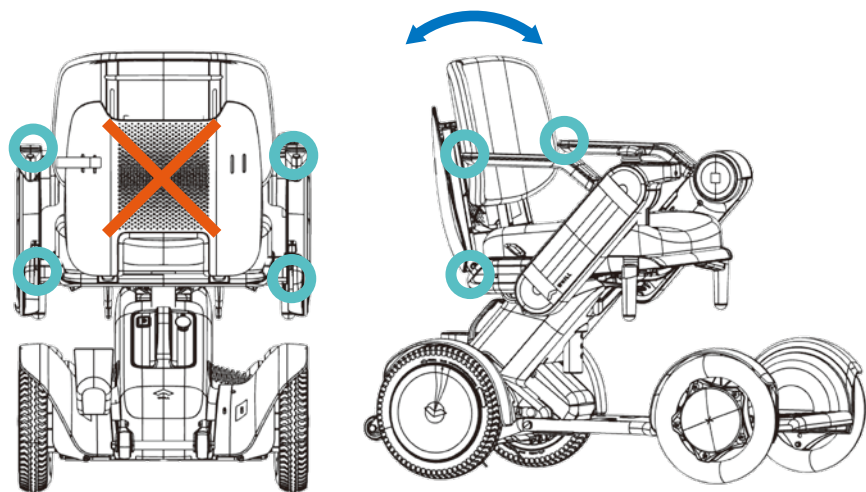

Model Fの場合

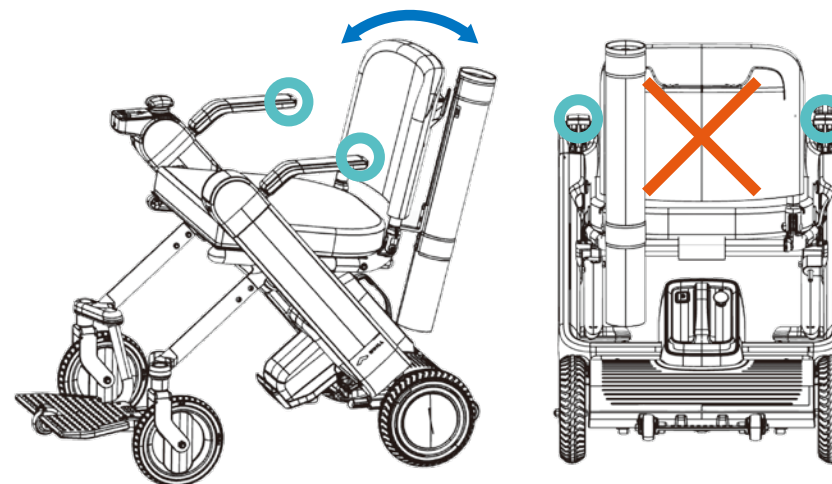

重要!



機体は人が乗った状態で背後から押す設計ではないため、原則として利用者様ご自身で操作してください。何らかの理由で一時的にサポートをしたいという場合に、機体の固定部をサポート箇所として支えるようにしてください。



公共交通事業者のみなさまへ

WHILL社では、バスやタクシー利用時の近距離モビリティの固定や取扱い方法について勉強会を積極的に行っています。ぜひ一度、お問い合わせください。

より長く快適に 乗っていただくために

より長く快適に近距離モビリティをご利用いただきたい！
そんな思いから、さまざまなサポートサービスをご用意しています。

✓ 日々のチェック項目

- 機体は汚れていませんか？
- タイヤに砂利や泥が付着していませんか？
- バッテリーは十分ありますか？
- ライトは消えていませんか？

詳しくは本体に付属の
取扱説明書をご覧ください。

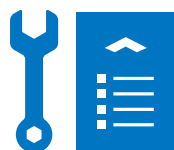

WHILLの定期点検サービス WHILL 車検

全国のWHILL認定修理取扱店で
メンテナンスのプロが
安心安全なWHILLライフを
サポートします。

くわしくは
こちらから



万が一に備え、 保険などのサポートサービスも



WHILL Smart Care

東京海上日動が開発に協力



東京海上ホールディングス

家族も安心な、外出先でもつながれるサービスも



※実際の商品にはアームレストが標準で付属しています。公道の走行時にはアームレストの着用が義務付けられています。

より安全に 使っていただくための 各地での取り組み

簡単で直感的な操作が特徴ですが、
より安心・安全に使うため、地元自動車販売店や警察、
交通事業者などと協力して近距離モビリティの
安全運転講習&試乗会を開催しています。



福井県での事例



県警、福井ディーラーと
連携実施したWHILL講習会

山梨県での事例

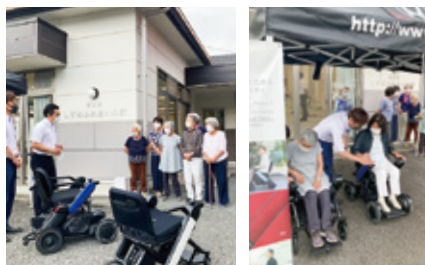

県警、山梨ディーラー、
東京海上と連携した高齢者向け
WHILL安全運転講習

困ったときは



WHILL
コンシェルジュデスク

なんでもご相談ください!

TEL:0800-080-4338

※通話料無料、平日9:00-18:00

WHILL 社 HP



WHILL社は、「すべての人の移動を楽しくスマートにする」をミッションとして、
世界中で近距離移動のプロダクト・サービスを展開しています。歩道だけでなく
屋内まで走ることができ、他の移動手段では行けなかった、どんな場所にもつな
がる世界を構築します。